



WIDER1A

Active with Newest Technology

WIDER1A & WIDER1A R (JET ROND)

PISTOLET AUTOMATIQUE POUR PETITES OU MOYENNES PIÈCES

La gamme de pistolets automatiques WIDER1A est destinée aux applications de produit sur des pièces de petites ou de moyennes dimensions. Sa taille réduite, lui permet d'être intégrée facilement sur des chaînes de production automatisées.

Son corps lisse facilite les phases de nettoyage et son passage produit en acier inoxydable lui donne une grande polyvalence pour l'application de tout type de produits.



En découvrir plus



NOUVELLE CONCEPTION DE LA VALVE D'AIR

NOUVEAU RÉGLAGE DE LA LARGEUR DE JET

NOUVEAU DESIGN DE LA BAGUE DE RECOUVREMENT DU CHAPEAU D'AIR

PRÉCISION DU FLUX avec SYSTÈME SNAPPING

NOUVEAU RÉGLAGE DU DÉBIT PRODUIT

ÉTOUPE

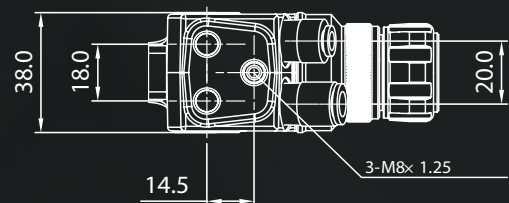
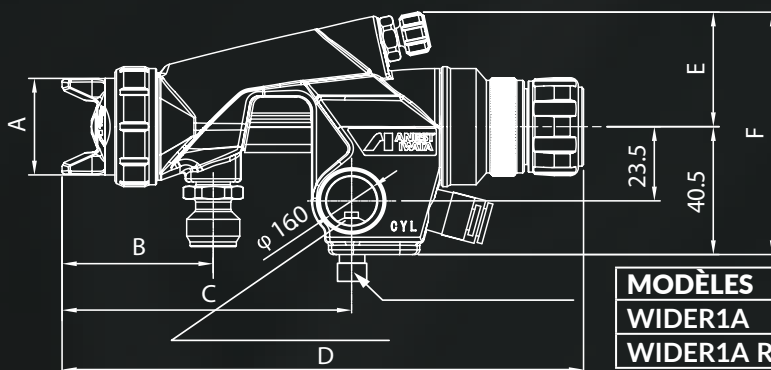

MODÈLES	A	B	C	D	E	F
WIDER1A	27	43.5	85.5	158	36	76.5
WIDER1A R	27	36.5	79	151.5	35	75.5

INFORMATIONS TECHNIQUES



WIDER1A & WIDER1A R TAILLE COMPACTE PISTOLET AUTOMATIQUE

Modèle	Ø mm	No.	bar	ml/min	l/min (cfm)	mm (in)
WIDER1A-08E2P	0.8	E2P	3.0	150	270	190
WIDER1A-10E2P	1.0			200		220
WIDER1A-10E1	1.0	E1		100	90	140
WIDER1A-13H2	1.3	H2		250	260	230
WIDER1A-05R (jet rond)	0.5	05R		20	40	35

• Entrée d'air à la gachette: Ø 6 ou G1/4" • Entrée d'air atomisé: Ø 8 ou G1/4" • Entrée produit: G1/4"

ANEST IWATA FRANCE

25, RUE DE MADRID 38070 SAINT-QUENTIN-FALLAVIER
INFO@ANEST-IWATA-FR.COM
WWW.ANEST-IWATA-COATING.COM

